

# Xaar 502 GS15S



## Erzielen Sie Wettbewerbsvorteile mit dem Xaar 502 GS15S

Erzielen Sie höhere Leistungen beim Großformatgrafikdruck (WFG) mit dem Druckkopf Xaar 502 GS15S. Unabhängig davon, ob Sie große Transparente für den Außenbereich oder Point-of-Sale-Material für den Innenbereich drucken, dieser Premium-Druckkopf bietet Ihnen **außergewöhnliche Druckqualität, hervorragende Zuverlässigkeit** und hohe Produktionsverfügbarkeit.

Die einzigartige **PrecisionPlus** Architektur des Xaar 502 baut auf der unglaublich erfolgreichen Hybrid Side Shooter Architektur auf, die sich im marktführenden Druckkopf Xaar 1003 bewährt hat. Diese neue Architektur optimiert die Aktuatorleistung und sorgt für noch einheitlichere Tropfenbildung und Stabilität über die Druckbreite und damit für außergewöhnliche Druckqualität bei atemberaubenden Grafiken.

Druckdienstleister werden die gleichmäßigen, durchgängigen Farbfelder und die gestochen scharfen Texte begrüßen, die mit dem Xaar 502 GS15S möglich sind. Für OEM bedeutet die erstaunlich gleichmäßige Leistung über die Druckbreite, dass Druckköpfe problemlos ohne zusätzliche Ausrichtung gruppiert werden können. Dies, zusammen mit einer Kombination von anderen innovativen Merkmalen, sorgt für **problemlose Integration**, eine schnelle Markteinführung und kurze Wartungszeiten.

Der Xaar 502 GS15S wurde von Xaar entwickelt, damit Kunden hinsichtlich Druckleistung führend bleiben. Xaar ist seit über 25 Jahren weltweit in der Entwicklung und Fertigung industrieller Inkjet-Techniken führend. Das Unternehmen hat seinen Hauptsitz in Großbritannien und unterhält Niederlassungen in den USA, China und Indien. Heutzutage gehören die hochmodernen, britischen Druckkopf-Produktionslinien von Xaar zu den innovativsten weltweit.

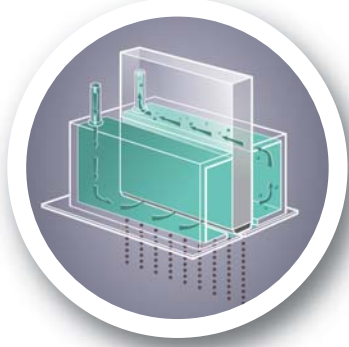

# Xaar 502 GS15S



## Außergewöhnliche Druckqualität

Der Druckkopf Xaar 502 GS15S und die revolutionäre PrecisionPlus Architektur sorgen für gleichmäßige Übergänge und hervorragende Randschärfe beim Drucken von Text, Barcodes und Grafiken.

- Der verbesserte Aktuator sorgt mit außergewöhnlich gleichmäßiger Tropfenbildung für gleichförmige Farbdichte über die gesamte Druckbreite. Die Verbesserung erhöht auch die Stabilität gegen Kontakt mit dem Bedruckstoff
- Die 500 einzeln per Laser hergestellten Düsen bieten zusammen mit der PrecisionPlus Architektur eine beispiellose Genauigkeit bei der Tropfenplatzierung und damit eine hervorragende Druckqualität
- Der Xaar 502 GS15S kann im binären Modus mit einer kleinsten Tropfengröße von 15 pl drucken oder mit bis zu 6 Graustufen und Tropfen von bis zu 75 pl.

## Industrielle Zuverlässigkeit

Der Druckkopf Xaar 502 GS15S ist für industrielle Zuverlässigkeit und Robustheit ausgelegt und sorgt für erhöhte Produktionsverfügbarkeit auch in anspruchsvollen Umgebungen.

- Das Management der Innentemperatur und eine industrietaugliche Konstruktion ermöglichen es dem Druckkopf, mit einer breiten Palette von Flüssigkeitsviskositäten bei unterschiedlichen Temperaturen zu arbeiten. Dies gewährleistet eine hohe Zuverlässigkeit das ganze Jahr über
- Ein robustes Metallgehäuse und eine eingelassene Düsenplatte schützen vor kostspieligen Schäden durch Zusammenstöße mit dem Bedruckstoff oder durch andere mechanische Stöße.

## Flexible und einfache Integration

Der Xaar 502 GS15S bietet eine flexible Reihe von Tintenversorgungsoptionen und eine einfache Druckkopfintegration für maximale Vielseitigkeit, schnelle Fertigung und minimale Wartezeit.

- Die interne Architektur ermöglicht ein schnelles und einfaches Vorfüllen des Druckkopfs, ein automatisches Ansaugen der Düsen und eine Selbsterholung, was alles zu höherer Produktivität und weniger Tintenabfall beiträgt
- Die flexible Druckkopfarchitektur ermöglicht eine Auswahl an Tintenversorgungsmöglichkeiten, sodass OEM die beste Lösung für ihre Anwendung wählen können
- Weil der Xaar 502 GS15S vollständig kompatibel mit den unterdruckgesteuerten Tintenversorgungen ist, die am häufigsten in Großformatdruckern verwendet werden, ist die Integration in bestehende Tintensysteme einfach
- Der Xaar 502 GS15S hat ein einfaches und genaues Montagesystem, mit dem mehrere Druckköpfe bei minimalen Anpassungen schnell angebracht werden können
- Tintenanschlüsse nach Industriennorm, ein integriertes Filtermodul und einfache Tintenansaugung ermöglichen einen einfachen, sauberen und sicheren Anschluss an Tintensysteme.



## Freigegebene Tinten

Xaar arbeitet aktiv mit einer großen Zahl von Tintenherstellern zusammen, um qualitativ hochwertige Tintenlösungen für seine Druckköpfe zu entwickeln. Der Xaar 502 GS15S wurde für eine Kompatibilität mit einer Reihe von Lösungsmitteltinten entwickelt.

Technische Daten	Xaar 502 GS15 S180	Xaar 502 GS15 S360
Aktive Düsen	500	500
Druckbreite	70,5 mm	70,5 mm
Anzahl Reihen	1	1
Düsenteilung	141,1 µm	141,1 µm
Düsendichte (Düsen pro Zoll)	180 npi	180 npi
Düsenstaffelung	47 µm	23,5 µm
Düsenchutz	WFG	WFG
Druckkopfgewicht (trocken)	208 g	208 g
Tintentypen	Lösemittel	Lösemittel
Tropfenvolumen*	15-70 pL	15-40 pL
Tröpfchengeschwindigkeit*	5 m/s	5 m/s
TF Technology Modi	Keine, Pulsiert	Keine, Pulsiert
Anzahl Graustufen*	6	4
Typische Abfeuerfrequenz bei max. DPD*	7 kHz	9,5 kHz
Abmessungen (BxTxH)	104 x 17 x 113 mm	104 x 17 x 113 mm

\* Abhängig von der verwendet Tinte und der Systemintegration



**XAAR**<sup>®</sup>

Head Office / Europe + 44 1223 423 663 [info@xaar.com](mailto:info@xaar.com)

Hong Kong + 852 3690 8555 [info@xaar.com](mailto:info@xaar.com)

India + 91 124 668 8055 [india@xaar.com](mailto:india@xaar.com)

USA + 1 972 606 2520 [americas@xaar.com](mailto:americas@xaar.com)

[www.xaar.com](http://www.xaar.com)